

**MEMORIAL DESCRITIVO  
Extintores Recarregáveis**

**MODELO P<sub>2</sub> - CÓDIGO C 40**

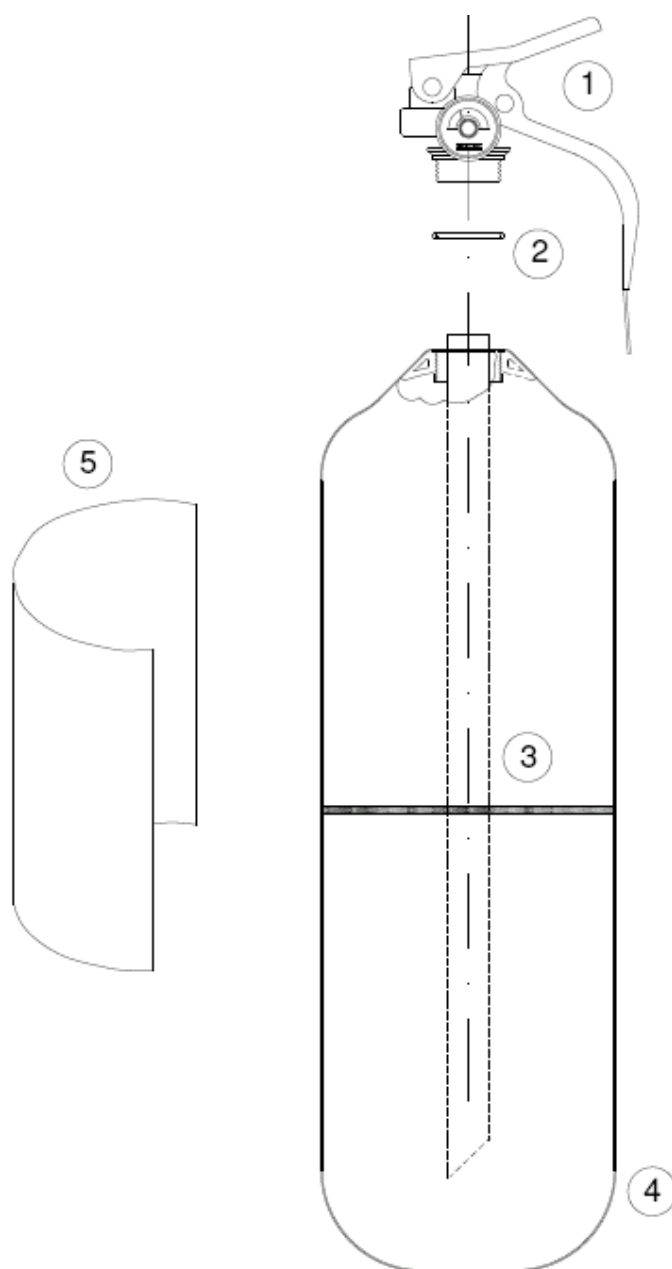

Item		Código	Descrição	Especificações Técnicas
1	1	EXT-29	Conjunto de válvula	Latão forjado VP <sub>1</sub> - fiat
		EXT-09	Indicador de pressão	Espiral Inox 1,0 Mpa - recarregável
2	1	EXT-14	O' ring da válvula	Nitrílica Øint18,64 X Øsec3,53mm – 70 Shore "A"
3	1	EXT-19	Tubo sifão	Tubo de polipropileno Ø14,0x2,0mm L=284mm ± 2mm
4	1	-	Cilindro	Chapa de aço pintado
5	1	-	Quadro de Instruções	Conjunto vinil adesivo 10cmX15cm ou serigrafia

## MODELO P<sub>2</sub> - CÓDIGO C 40

### Características Técnicas

- ⇒ Extintor com Carga de Pó Químico ABC – 55% fosfato monoamônico;
- ⇒ Capacidade Extintora: 2-A:10-B:C;
- ⇒ Carga nominal: 2,0 Kg;
- ⇒ Tempo de descarga aproximado: ≥ 8 seg;
- ⇒ Rendimento mínimo na posição de uso: > 85%;
- ⇒ Tolerância de carga: ± 2%;
- ⇒ Código do projeto: C 40.

### Características do Recipiente

- ⇒ Material de fabricação: chapas de aço;
- ⇒ Volume hidráulico (com tolerância): 2,200L ± 5%;
- ⇒ Diâmetro interno: 100,0 mm ± 0,5mm;
- ⇒ Pressão normal de carregamento: 1,0 Mpa;
- ⇒ Espessura das paredes: 0,85 mm ± 0,1mm;
- ⇒ Rosca interna: 7/8" – 20 FPP;
- ⇒ Revestimento interno: tratamento de superfície - fosfatização;
- ⇒ Origem de fabricação: EXTANG – Indústria e Comércio Ltda.

As chapas de aço são cortadas, repuxadas e carimbadas em prensas seguindo instrução de trabalho; as roscas são soldadas nos gargalos que depois são unidos aos fundos mediante a utilização de solda tipo brasagem; Os cilindros são testados hidrostaticamente e pintados e estão prontos para o processo de enchimento.

### Características do Pó Químico Seco

- ⇒ Fabricante: Kidde Brasil, Extang Ind. e Com. Ltda. e Industria e Comércio Exata do Brasil Ltda.;
- ⇒ Tipo de Produto: Pó químico seco ABC – 55;
- ⇒ Teor de produto inibidor: 50 a 60% de fosfato monoamônico e ± 35% de sulfato amônico;
- ⇒ Massa específica aparente mínima: 0,8 g/cm<sup>3</sup>;
- ⇒ Fluidez min. 50 g/s;
- ⇒ Granulometria: malha 0,250mm = 0%;  
malha 0,425mm = 0%.

### Características da Válvula de Descarga

- ⇒ Fabricante: Ita Industrial Ltda., Mercosul Brasil e Extang Ind. e Com. Ltda.
- ⇒ Modelo: Válvula VP1 – fiat;
- ⇒ Tipo: fabricada em latão forjado.

### Características do Indicador de Pressão

- ⇒ Marca: Fabricante certificado segundo Portaria INMETRO 298/2010.
- ⇒ Modelo: Espiral inox – recarregável 1,0 Mpa.

**MODELO P<sub>4</sub> - CÓDIGO I 40**

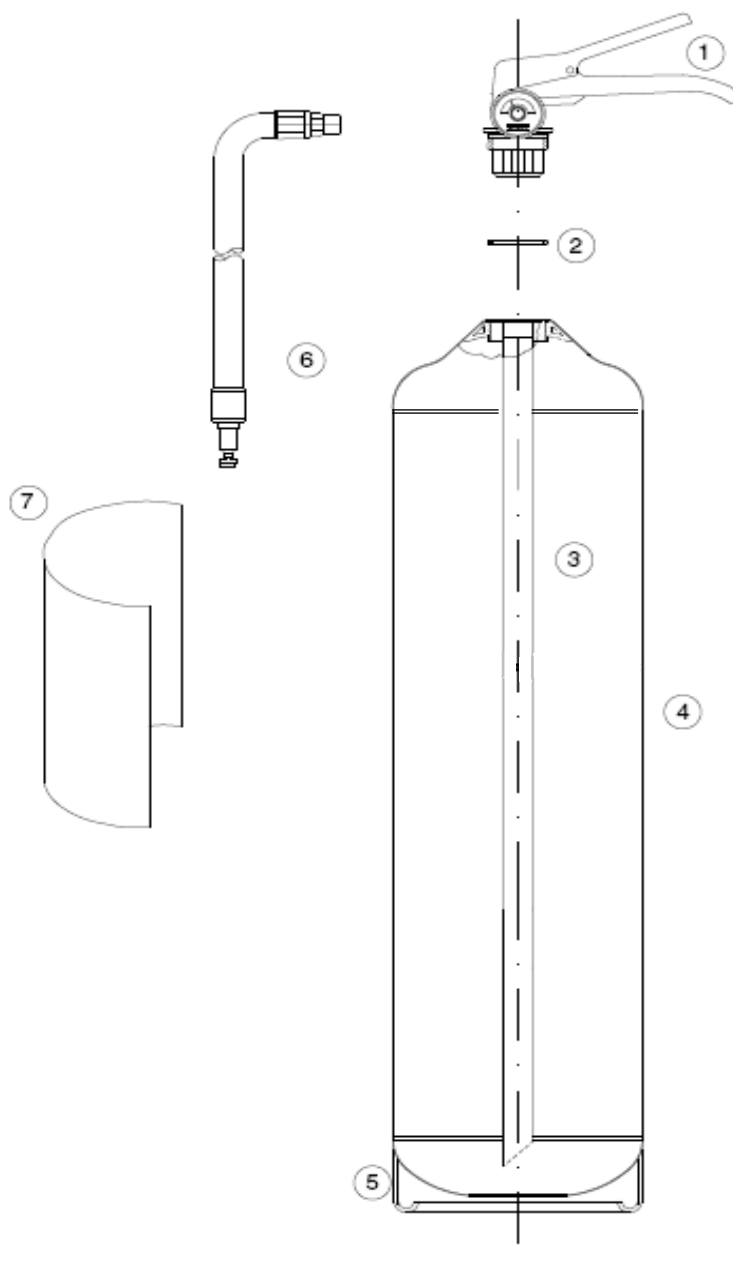

Item	Quant.	Código	Descrição	Especificações Técnicas
1	1	EXT-30	Conjunto de válvula	Latão forjado VP <sub>4</sub>
		EXT-10	Indicador de pressão	Espiral Inox 1,27 Mpa - recarregável
2	1	EXT-15	O' ring da válvula	Nitrílica Øint 26,57 X Øsec3,53mm – 70 Shore “A”
3	1	EXT-20	Tubo sifão	Tubo de polipropileno Ø14,0x2,0mm L= 336mm ± 2mm
4	1	-	Cilindro	Chapa de aço pintado
5	1	-	Saia	Chapa de aço pintado
6	1	EXT-23	Conjunto mangueira	PVC com trama interna de nylon Øint10,3mm. Bico plástico, Øint.9,5mm, conex. liga zinco. Comp.500mm ±10mm.
7	1		Quadro de Instruções	Vinil adesivo 18,5cmX28cm ou serigrafia

## MODELO P<sub>4</sub> - CÓDIGO I 40

### Características Técnicas

- ⇒ Extintor com Carga de Pó Químico ABC – 55% fosfato monoamônico;
- ⇒ Capacidade Extintora: 2-A:20-B:C;
- ⇒ Carga nominal: 4,0 Kg;
- ⇒ Tempo de descarga aproximado: ≥ 8 seg;
- ⇒ Rendimento mínimo na posição de uso: > 85%;
- ⇒ Tolerância de carga: ± 2%;
- ⇒ Código do projeto: I 40.

### Características do Recipiente

- ⇒ Material de fabricação: chapas de aço laminado a frio;
- ⇒ Volume hidráulico (com tolerância): 4,240 L ± 5%;
- ⇒ Diâmetro interno: 129 mm ± 1,0mm;
- ⇒ Pressão normal de carregamento: 1,27 Mpa;
- ⇒ Espessura das paredes do corpo: 0,90 mm ± 0,1mm;
- ⇒ Espessura das paredes das calotas: 1,2 mm ± 0,1mm;
- ⇒ Rosca interna: M-30 x 1,5;
- ⇒ Revestimento interno: tratamento de superfície - fosfatização;
- ⇒ Origem de fabricação: EXTANG – Indústria e Comércio Ltda.

O fundo e o gargalo são feitos mediante o corte, repuxo e gravação das chapas de aço em prensas seguindo instrução de trabalho; o corpo do extintor é obtido a partir da calandragem das chapas; as roscas são soldadas nos gargalos que depois são unidos aos corpos, tal qual acontece com os fundos, mediante a utilização de solda mig; Os cilindros são pintados e estão prontos para o processo de enchimento.

### Características do Pó Químico Seco

- ⇒ Fabricante: Kidde Brasil, Extang Ind. e Com. Ltda. e Industria e Comércio Exata do Brasil Ltda.;
- ⇒ Tipo de Produto: Pó químico seco ABC – 55;
- ⇒ Teor de produto inibidor: 50 a 60% de fosfato monoamônico e ± 35% de sulfato amônico;
- ⇒ Massa específica aparente mínima: 0,8 g/cm<sup>3</sup>;
- ⇒ Fluidez min. 50 g/s;
- ⇒ Granulometria: malha 0,250mm = 0%;  
malha 0,425mm = 0%.

### Características da Válvula de Descarga

- ⇒ Fabricante: Ita Industrial Ltda., Mercosul Brasil e Extang Ind. e Com. Ltda.
- ⇒ Modelo: Válvula VP<sub>4</sub>;
- ⇒ Tipo: fabricada em latão forjado.

### Características do Indicador de Pressão

- ⇒ Marca: Fabricante certificado segundo Portaria INMETRO 298/2010
- ⇒ Modelo: Espiral inox – recarregável 1,27 Mpa.

### Características do Conjunto Mangueira de Descarga

- ⇒ Marca: Nasha Indústria e Comércio Ltda. e Extang Ind. e Com. Ltda.;
- ⇒ Comprimento: 500mm ±10mm;
- ⇒ Material de fabricação: PVC com trama interna de nylon Ø interno 10,3mm;

⇒ Bocal de descarga: Bico plástico, Øint.9,5mm, conexão com liga de zinco, geometria cônica.

**MODELO P<sub>4</sub> - CÓDIGO I 42**

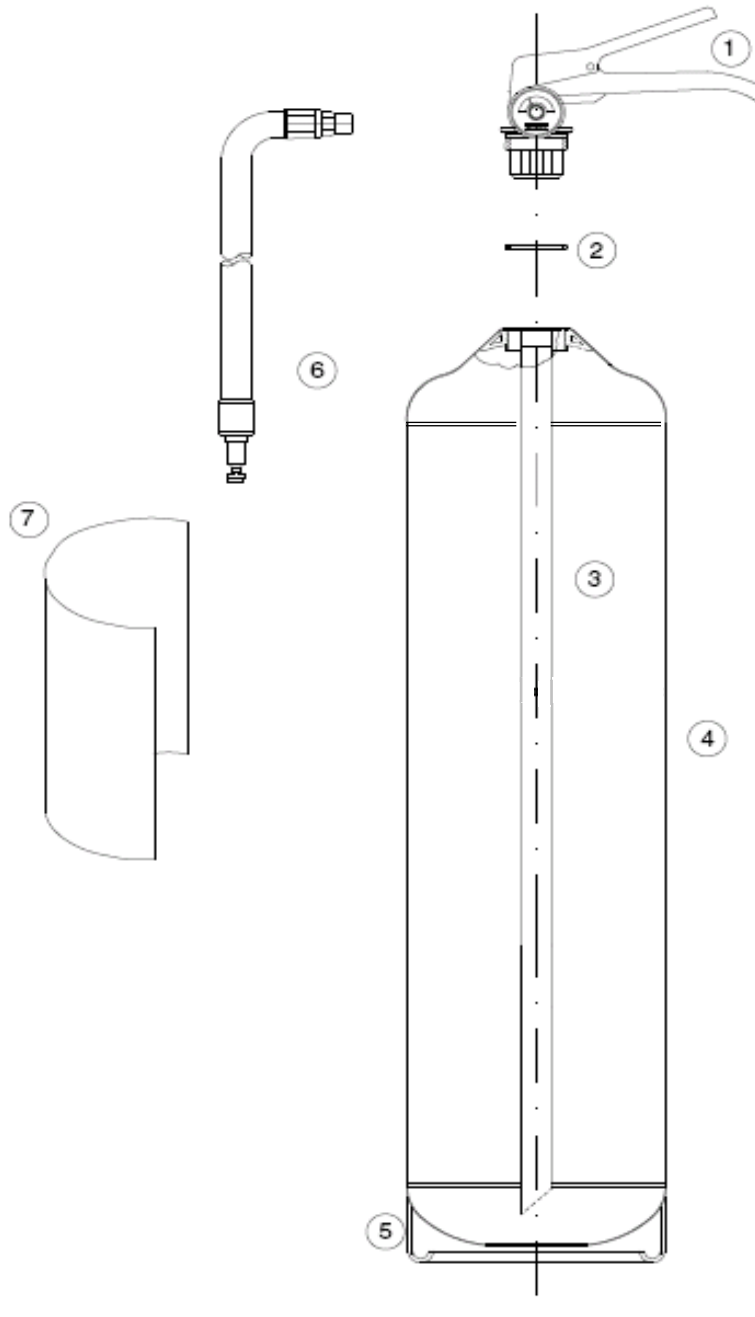

Item	Quant.	Código	Descrição	Especificações Técnicas
1	1	EXT-30	Conjunto de válvula	Latão forjado VP <sub>4</sub>
		EXT-10	Indicador de pressão	Espiral Inox 1,27 Mpa - recarregável
2	1	EXT-15	O' ring da válvula	Nitrílica Øint 26,57 X Øsec3,53mm – 70 Shore "A"
3	1	EXT-20	Tubo sifão	Tubo de polipropileno Ø14,0x2,0mm L= 336mm ± 2mm
4	1	-	Cilindro	Chapa de aço pintado
5	1	-	Saia	Chapa de aço pintado

6	1	EXT-23	Conjunto mangueira	PVC com trama interna de nylon Øint10,3mm. Bico plástico, Øint.9,5mm, conex. liga zinco. Comp.500mm ±10mm.
7	1		Quadro de Instruções	Vinil adesivo 18,5cmX28cm ou serigrafia

### MODELO P<sub>4</sub> - CÓDIGO I 42

#### Características Técnicas

- ⇒ Extintor com Carga de Pó Químico BC – 95% bicarbonato de sódio (NaHCO<sub>3</sub>);
- ⇒ Capacidade Extintora: 20-B:C;
- ⇒ Carga nominal: 4,0 Kg;
- ⇒ Tempo de descarga aproximado: ≥ 8 seg;
- ⇒ Rendimento mínimo na posição de uso: > 85%;
- ⇒ Tolerância de carga: ± 3%;
- ⇒ Código do projeto: I 42.

#### Características do Recipiente

- ⇒ Material de fabricação: chapas de aço laminadas a frio;
- ⇒ Volume hidráulico (com tolerância): 4,240 L ± 5%;
- ⇒ Diâmetro interno: 129 mm ± 1,0mm;
- ⇒ Pressão normal de carregamento: 1,27 Mpa;
- ⇒ Espessura das paredes do corpo: 0,90 mm ± 0,1mm;
- ⇒ Espessura das paredes das calotas: 1,20 mm ± 0,1mm;
- ⇒ Rosca interna: M-30 x 1,5;
- ⇒ Revestimento interno: tratamento de superfície - fosfatização;
- ⇒ Origem de fabricação: EXTANG – Indústria e Comércio Ltda.

O fundo e o gargalo são feitos mediante o corte, repuxo e gravação das chapas de aço em prensas seguindo instrução de trabalho; o corpo do extintor é obtido a partir da calandragem das chapas; as roscas são soldadas nos gargalos que depois são unidos aos corpos, tal qual acontece com os fundos, mediante a utilização de solda mig; Os cilindros são pintados e estão prontos para o processo de enchimento.

#### Características do Pó Químico Seco

- ⇒ Fabricante: Kidde Brasil, Extang Ind. e Com. Ltda. e Industria e Comércio Exata do Brasil Ltda.;
- ⇒ Tipo de Produto: Pó químico seco BC – 95;
- ⇒ Teor de produto inibidor: 95% bicarbonato de sódio (NaHCO<sub>3</sub>);
- ⇒ Massa específica aparente mínima: 0,8 g/cm<sup>3</sup>;
- ⇒ Fluidez min. 50 g/s;
- ⇒ Granulometria: malha 0,250mm = 0%;  
malha 0,425mm = 0%.

#### Características da Válvula de Descarga

- ⇒ Fabricante: Ita Industrial Ltda., Mercosul Brasil e Extang Ind. e Com. Ltda.;
- ⇒ Modelo: Válvula VP<sub>4</sub>;
- ⇒ Tipo: fabricada em latão forjado.
- ⇒

#### Características do Indicador de Pressão

- ⇒ Marca: Fabricante certificado segundo Portaria INMETRO 298/2010;
- ⇒ Modelo: Espiral Inox – recarregável, 1,27 Mpa.

#### Características do Conjunto Mangueira de Descarga

- ⇒ Marca: Nasha Indústria e Comércio Ltda. e Extang Ind. e Com. Ltda.;
- ⇒ Comprimento: 500mm ±10mm;
- ⇒ Material de fabricação: PVC com trama interna de nylon Ø interno 10,3mm;

⇒ Bocal de descarga: Bico plástico, Øint.9,5mm, conexão com liga de zinco, geometria cônica.

**MODELO P<sub>6</sub> - CÓDIGO I 60**

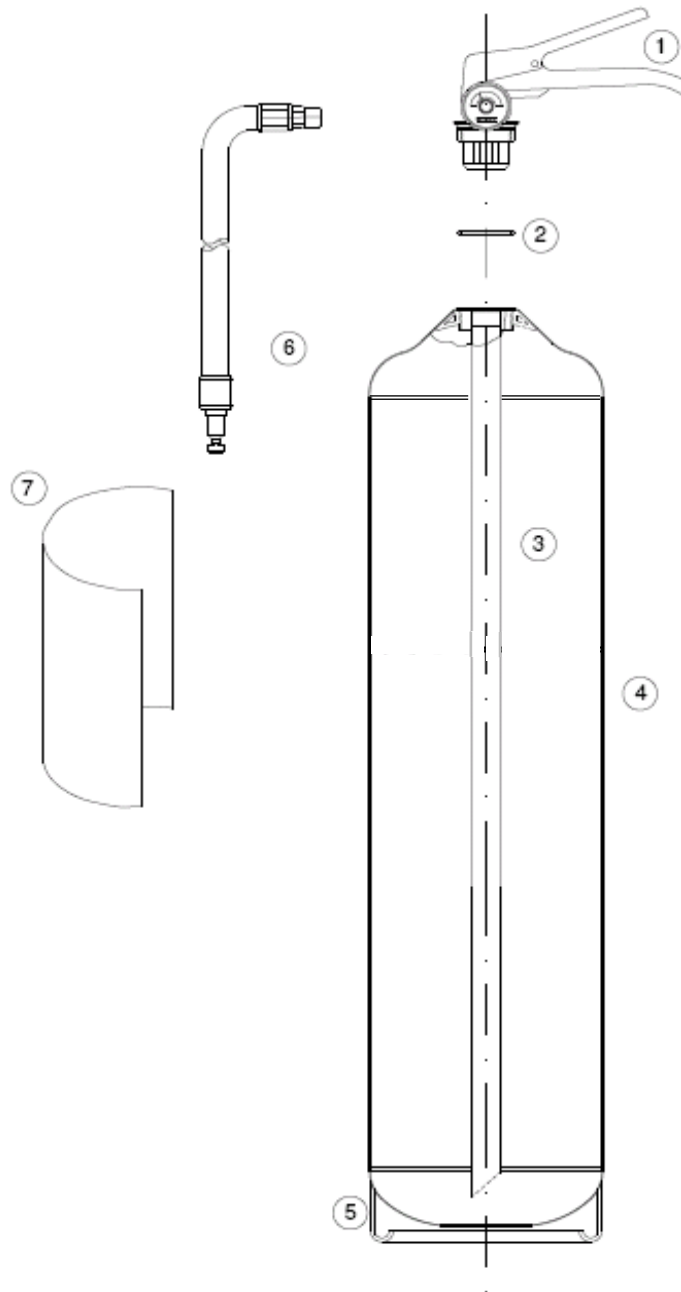

Item	Quant.	Código	Descrição	Especificações Técnicas
1	1	EXT-31	Conjunto de válvula	Latão forjado VP <sub>4</sub>
		EXT-10	Indicador de pressão	Espiral Inox 1,27 Mpa - recarregável
2	1	EXT-15	O' ring da válvula	Nitrílica Øint 26,57 X Øsec3,53mm – 70 Shore "A"
3	1	EXT-21	Tubo sifão	Tubo de polipropileno Ø14,0x2,0mm L= 473mm ± 2mm
4	1	-	Cilindro	Chapa de aço pintado



5	1	-	Saia	Chapa de aço pintado
6	1	EXT-23	Conjunto mangueira	PVC com trama interna de nylon Øint10,3mm. Bico plástico, Øint.9,5mm, conex. liga zinco. Comp.500mm ±10mm.
7	1		Quadro de Instruções	Vinil adesivo 20cmX28cm ou serigrafia

### MODELO P<sub>6</sub> - CÓDIGO I 60

#### Características Técnicas

- ⇒ Extintor com Carga de Pó Químico ABC – 55% fosfato monoamônico;
- ⇒ Capacidade Extintora: 3-A:20-B:C;
- ⇒ Carga nominal: 6,0 Kg;
- ⇒ Tempo de descarga aproximado: ≥ 8 seg;
- ⇒ Rendimento mínimo na posição de uso: > 85%;
- ⇒ Tolerância de carga: ± 3%;
- ⇒ Código do projeto: I 60.

#### Características do Recipiente

- ⇒ Material de fabricação: chapas de aço laminado a frio;
- ⇒ Volume hidráulico (com tolerância): 6,05 L ± 5%;
- ⇒ Diâmetro interno: 129,0 mm ± 1,0mm;
- ⇒ Pressão normal de carregamento: 1,27 Mpa;
- ⇒ Espessura das paredes do corpo: 0,90 mm ± 0,1mm;
- ⇒ Espessura das paredes das calotas: 1,20 mm ± 0,1mm;
- ⇒ Rosca interna: M-30 x 1,5;
- ⇒ Revestimento interno: tratamento de superfície - fosfatização;
- ⇒ Origem de fabricação: EXTANG – Indústria e Comércio Ltda.

O fundo e o gargalo são feitos mediante o corte, repuxo e gravação das chapas de aço em prensas seguindo instrução de trabalho; o corpo do extintor é obtido a partir da calandragem das chapas; as roscas são soldadas nos gargalos que depois são unidos aos corpos, tal qual acontece com os fundos, mediante a utilização de solda mig; Os cilindros são pintados e estão prontos para o processo de enchimento.

#### Características do Pó Químico Seco

- ⇒ Fabricante Kidde Brasil, Extang Ind. e Com. Ltda. e Industria e Comércio Exata do Brasil Ltda.;
- ⇒ Tipo de Produto: Pó químico seco ABC – 55;
- ⇒ Teor de produto inibidor: 50 a 60% de fosfato monoamônico e 35% de sulfato amônico;
- ⇒ Massa específica aparente mínima: 0,8 g/cm<sup>3</sup>;
- ⇒ Fluidez min. 50 g/s;
- ⇒ Granulometria: malha 0,250mm = 0%;  
malha 0,425mm = 0%.

#### Características da Válvula de Descarga

- ⇒ Fabricante: Ita Industrial Ltda., Mercosul Brasil e Extang Ind. e Com. Ltda.;
- ⇒ Modelo: Válvula VP<sub>4</sub>;
- ⇒ Tipo: fabricada em latão forjado.

#### Características do Indicador de Pressão

- ⇒ Marca: Fabricante certificado segundo Portaria INMETRO 298/2010;
- ⇒ Modelo: Espiral inox – recarregável 1,27 Mpa.

#### Características do Conjunto Mangueira de Descarga

- ⇒ Marca: Nasha Indústria e Comércio Ltda. e Extang Ind. e Com. Ltda.;
- ⇒ Comprimento: 500mm ±10mm;

- ⇒ Material de fabricação: PVC com trama interna de nylon Ø interno 10,3mm;
- ⇒ Bocal de descarga: Bico plástico, Øint.9,5mm, conexão com liga de zinco, geometria cônica.

**MODELO P<sub>6</sub> - CÓDIGO I 62**

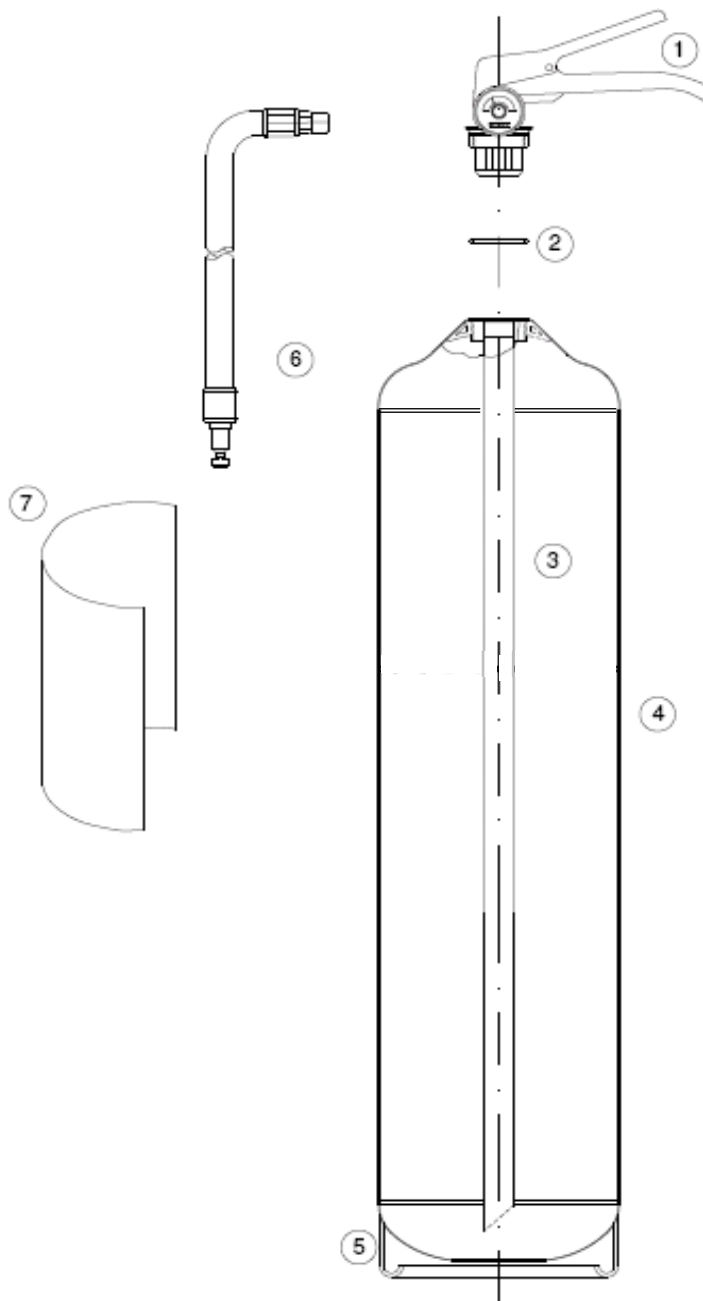

Item	Quant.	Código	Descrição	Especificações Técnicas
1	1	EXT-31	Conjunto de válvula	Latão forjado VP <sub>4</sub>
		EXT-10	Indicador de pressão	Espiral Inox 1,27 Mpa - recarregável
2	1	EXT-15	O' ring da válvula	Nitrílica Øint 26,57 X Øsec 3,53mm – 70 Shore "A"
3	1	EXT-21	Tubo sifão	Tubo de polipropileno Ø14,0x2,0mm L= 473mm ± 2mm
4	1	-	Cilindro	Chapa de aço pintado

5	1	-	Saia	Chapa de aço pintado
6	1	EXT-23	Conjunto mangueira	PVC com trama interna de nylon Øint10,3mm. Bico plástico, Øint.9,5mm, conex. liga zinco. Comp.500mm ±10mm.
7	1		Quadro de Instruções	Vinil adesivo 20cmX28cm ou serigrafia

### MODELO P<sub>6</sub> - CÓDIGO I 62

#### Características Técnicas

- ⇒ Extintor com Carga de Pó Químico BC – 95% bicarbonato de sódio (NaHCO<sub>3</sub>);
- ⇒ Capacidade Extintora: 20-B:C;
- ⇒ Carga nominal: 6,0 Kg;
- ⇒ Tempo de descarga aproximado: ≥ 8 seg
- ⇒ Rendimento mínimo na posição de uso: > 85%;
- ⇒ Tolerância de carga: ± 3%;
- ⇒ Código do projeto: I 62.

#### Características do Recipiente

- ⇒ Material de fabricação: chapas de aço laminado a frio;
- ⇒ Volume hidráulico (com tolerância): 6,05 L ± 5%;
- ⇒ Diâmetro interno: 129,0 mm ± 1,0mm;
- ⇒ Pressão normal de carregamento: 1,27Mpa;
- ⇒ Espessura das paredes do corpo: 0,90 mm ± 0,1mm;
- ⇒ Espessura das paredes das calotas: 1,2 mm ± 0,1mm;
- ⇒ Rosca interna: M-30 x 1,5;
- ⇒ Revestimento interno: tratamento de superfície - fosfatização;
- ⇒ Origem de fabricação: EXTANG – Indústria e Comércio Ltda.

O fundo e o gargalo são feitos mediante o corte, repuxo e gravação das chapas de aço em prensas seguindo instrução de trabalho; o corpo do extintor é obtido a partir da calandragem das chapas; as roscas são soldadas nos gargalos que depois são unidos aos corpos, tal qual acontece com os fundos, mediante a utilização de solda mig; Os cilindros são pintados e estão prontos para o processo de enchimento.

#### Características do Pó Químico Seco

- ⇒ Fabricante: Kidde Brasil, Extang Ind. e Com. Ltda. e Industria e Comércio Exata do Brasil Ltda.;
- ⇒ Tipo de Produto: Pó químico seco BC – 95;
- ⇒ Teor de produto inibidor: 95% bicarbonato de sódio (NaHCO<sub>3</sub>);
- ⇒ Massa específica aparente mínima: 0,8 g/cm<sup>3</sup>;
- ⇒ Fluidez min. 50 g/s;
- ⇒ Granulometria: malha 0,250mm = 0%;  
malha 0,425mm = 0%.

#### Características da Válvula de Descarga

- ⇒ Fabricante: Ita Industrial Ltda., Mercosul Brasil e Extang Ind. e Com. Ltda.;
- ⇒ Modelo: Válvula VP<sub>4</sub>;
- ⇒ Tipo: fabricada em latão forjado.

#### Características do Indicador de Pressão

- ⇒ Marca: Fabricante certificado segundo Portaria INMETRO 298/2010;
- ⇒ Modelo: Espiral Inox – recarregável 1,27 Mpa.

#### Características do Conjunto Mangueira de Descarga

- ⇒ Marca: Nasha Indústria e Comércio Ltda. e Extang Ind. e Com. Ltda.;
- ⇒ Comprimento: 500mm ±10mm;

- ⇒ Material de fabricação: PVC com trama interna de nylon Ø interno 10,3mm;
- ⇒ Bocal de descarga: Bico plástico, Øint.9,5mm, conexão com liga de zinco, geometria cônica.

**MODELO P<sub>8</sub> - CÓDIGO I 80**

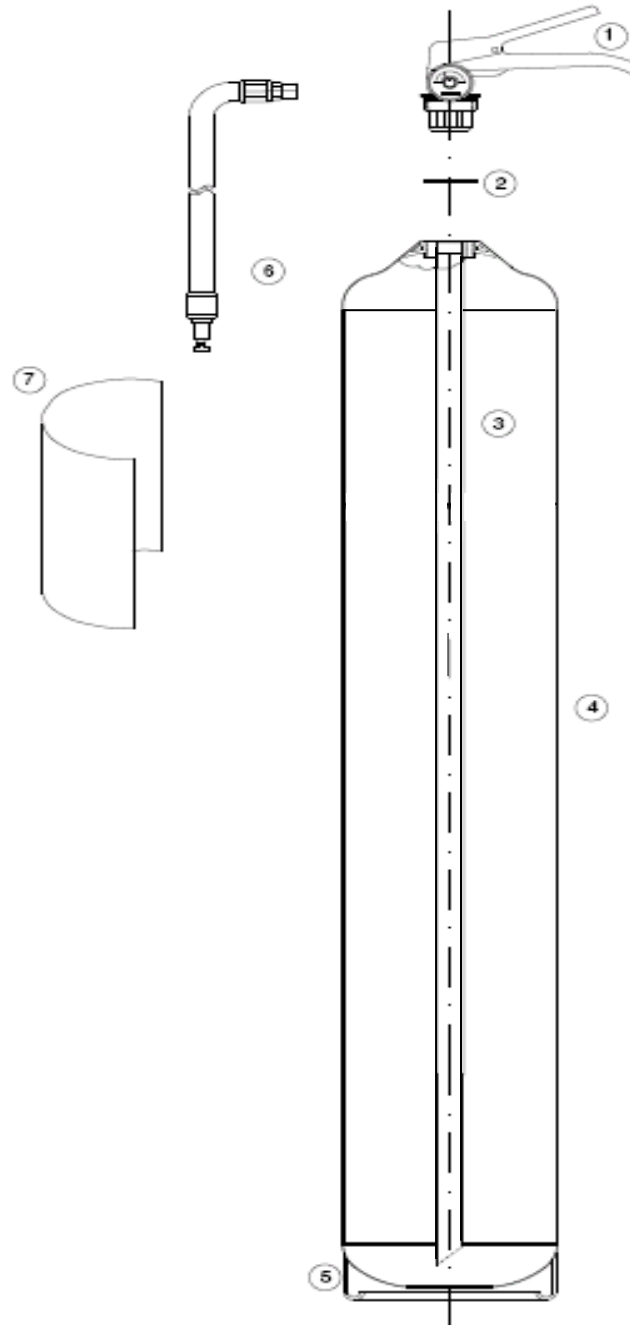

Item	Quant.	Código	Descrição	Especificações Técnicas
1	1	EXT-35	Conjunto de válvula	Latão forjado VP <sub>4</sub>
		EXT-09	Indicador de pressão	Espiral Inox 1,0 Mpa - recarregável
2	1	EXT-15	O' ring da válvula	Nitrílica Øint 26,57 X Øsec 3,53mm – 70 Shore "A"
3	1	EXT-36	Tubo sifão	Tubo de polipropileno Ø14,0x2,0mm L= 393mm ± 2mm
4	1	-	Cilindro	Chapa de aço pintado

5	1	-	Saia	Chapa de aço pintado
6	1	EXT-23	Conjunto mangueira	PVC com trama interna de nylon Øint10,3mm. Bico plástico, Øint.9,5mm, conex. liga zinco. Comp.500mm ±10mm.
7	1		Quadro de Instruções	Vinil adesivo 20cmX28cm ou serigrafia ou serigrafia

## MODELO P<sub>8</sub> - CÓDIGO I 80

### Características Técnicas

- ⇒ Extintor com Carga de Pó Químico ABC – 55% fosfato monoamônico;
- ⇒ Capacidade Extintora: 4-A:40-B:C;
- ⇒ Carga nominal: 8,0 Kg;
- ⇒ Tempo de descarga aproximado: ≥ 8 seg;
- ⇒ Rendimento mínimo na posição de uso: > 85%;
- ⇒ Tolerância de carga: ± 2%;
- ⇒ Código do projeto: I 80.

### Características do Recipiente

- ⇒ Material de fabricação: chapas de aço laminado a frio;
- ⇒ Volume hidráulico (com tolerância): 8,95L ± 5%;
- ⇒ Diâmetro interno: 174,0 mm ± 1,0mm;
- ⇒ Pressão normal de carregamento: 1,0 Mpa;
- ⇒ Espessura das paredes do corpo: 0,90 mm ± 0,1mm;
- ⇒ Espessura das paredes das calotas: 1,2 mm ± 0,1mm;
- ⇒ Rosca interna: M-30 x 1,5;
- ⇒ Revestimento interno: tratamento de superfície - fosfatização;
- ⇒ Origem de fabricação: EXTANG – Indústria e Comércio Ltda.

O fundo e o gargalo são feitos mediante o corte, repuxo e gravação das chapas de aço em prensas seguindo instrução de trabalho; o corpo do extintor é obtido a partir da calandragem das chapas; as rosca são soldadas nos gargalos que depois são unidos aos corpos, tal qual acontece com os fundos, mediante a utilização de solda mig; Os cilindros são pintados e estão prontos para o processo de enchimento.

### Características do Pó Químico Seco

- ⇒ Fabricante: Kidde Brasil, Extang Ind. e Com. Ltda. e Industria e Comércio Exata do Brasil Ltda.;
- ⇒ Tipo de Produto: Pó químico seco ABC – 55;
- ⇒ Teor de produto inibidor: 50 a 60% de fosfato monoamônico e 35% de sulfato amônico;
- ⇒ Massa específica aparente mínima: 0,8 g/cm<sup>3</sup>;
- ⇒ Fluidez min. 50 g/s;
- ⇒ Granulometria: malha 0,250mm = 0%;  
malha 0,425mm = 0%.

### Características da Válvula de Descarga

- ⇒ Fabricante: Ita Industrial Ltda., Mercosul Brasil e Extang Ind. e Com. Ltda.;
- ⇒ Modelo: Válvula VP<sub>4</sub>;
- ⇒ Tipo: fabricada em latão forjado.

### Características do Indicador de Pressão

- ⇒ Marca: Fabricante certificado segundo Portaria INMETRO 298/2010;
- ⇒ Modelo: Espiral Inox – recarregável 1,0 Mpa.

### Características do Conjunto Mangueira de Descarga

- ⇒ Marca: Nasha Indústria e Comércio Ltda. e Extang Ind. e Com. Ltda.;

- ⇒ Comprimento: 500mm ±10mm;
- ⇒ Material de fabricação: PVC com trama interna de nylon Ø interno 10,3mm;
- ⇒ Bocal de descarga: Bico plástico, Øint.9,5mm, conexão com liga de zinco, geometria cônica.

**MODELO P<sub>8</sub> - CÓDIGO I 82**

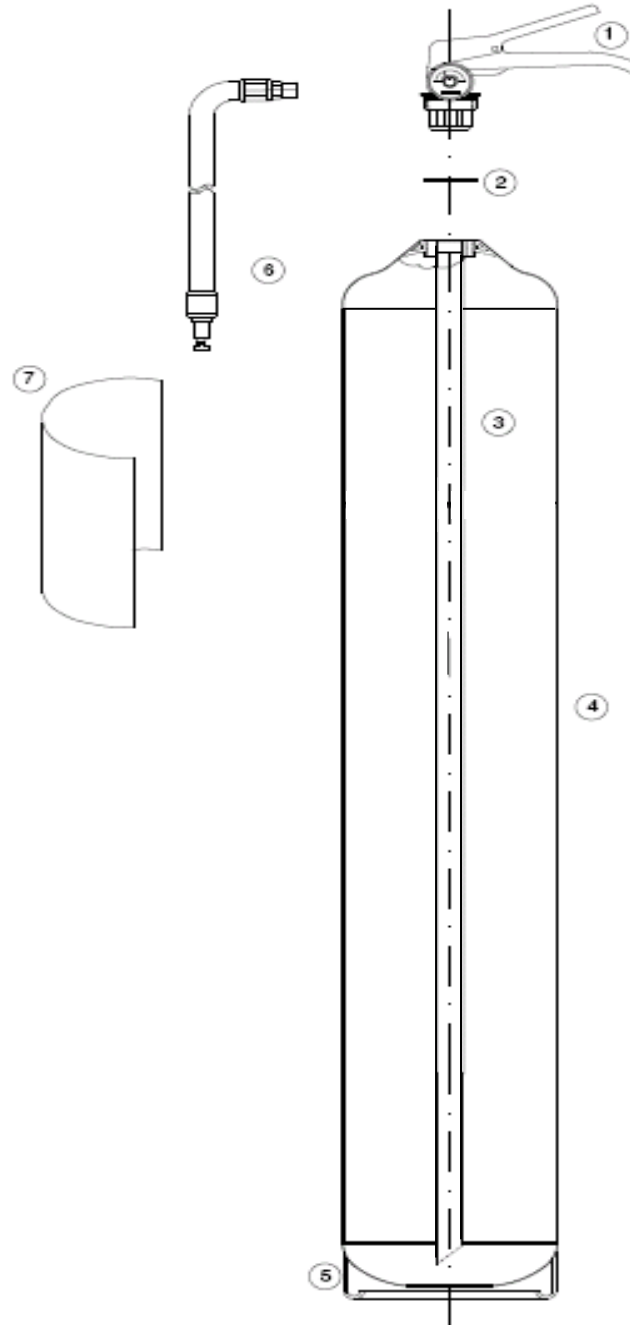

Item	Quant.	Código	Descrição	Especificações Técnicas
1	1	EXT-35	Conjunto de válvula	Latão forjado VP <sub>4</sub>
		EXT-09	Indicador de pressão	Espiral Inox 1,0 Mpa - recarregável
2	1	EXT-15	O' ring da válvula	Nitrílica Øint 26,57 X Øsec3,53mm – 70 Shore "A"
3	1	EXT-36	Tubo sifão	Tubo de polipropileno Ø14,0x2,0mm L= 393mm ± 2mm
4	1	-	Cilindro	Chapa de aço pintado

5	1	-	Saia	Chapa de aço pintado
6	1	EXT-23	Conjunto mangueira	PVC com trama interna de nylon Øint10,3mm. Bico plástico, Øint.9,5mm, conex. liga zinco. Comp.500mm ±10mm.
7	1		Quadro de Instruções	Vinil adesivo 20cmX28cm ou serigrafia

## MODELO P<sub>8</sub> - CÓDIGO I 82

### Características Técnicas

- ⇒ Extintor com Carga de Pó Químico BC – 95% bicarbonato de sódio (NaHCO<sub>3</sub>);
- ⇒ Capacidade Extintora: 30-B:C;
- ⇒ Carga nominal: 8,0 Kg;
- ⇒ Tempo de descarga aproximado: ≥ 8 seg;
- ⇒ Rendimento mínimo na posição de uso: > 85%;
- ⇒ Tolerância de carga: ± 2%;
- ⇒ Código do projeto: I 82.

### Características do Recipiente

- ⇒ Material de fabricação: chapas de aço laminado a frio;
- ⇒ Volume hidráulico (com tolerância): 8,95L ± 5%;
- ⇒ Diâmetro interno: 174,0 mm ± 1,0mm;
- ⇒ Pressão normal de carregamento: 1,0 Mpa;
- ⇒ Espessura das paredes do corpo: 0,90 mm ± 0,1mm;
- ⇒ Espessura das paredes das calotas: 1,20 mm ± 0,1mm;
- ⇒ Rosca interna: M-30 x 1,5;
- ⇒ Revestimento interno: tratamento de superfície - fosfatização;
- ⇒ Origem de fabricação: EXTANG – Indústria e Comércio Ltda.

O fundo e o gargalo são feitos mediante o corte, repuxo e gravação das chapas de aço em prensas seguindo instrução de trabalho; o corpo do extintor é obtido a partir da calandragem das chapas; as rosca são soldadas nos gargalos que depois são unidos aos corpos, tal qual acontece com os fundos, mediante a utilização de solda mig; Os cilindros são pintados e estão prontos para o processo de enchimento.

### Características do Pó Químico Seco

- ⇒ Fabricante: Kidde Brasil, Extang Ind. e Com. Ltda. e Industria e Comércio Exata do Brasil Ltda.;
- ⇒ Tipo de Produto: Pó químico seco BC – 95;
- ⇒ Teor de produto inibidor: 95% ± 5%; bicarbonato de sódio (NaHCO<sub>3</sub>);
- ⇒ Massa específica aparente mínima: 0,8 g/cm<sup>3</sup>;
- ⇒ Fluidez min. 50 g/s;
- ⇒ Granulometria: malha 0,250mm = 0%;  
malha 0,425mm = 0%.

### Características da Válvula de Descarga

- ⇒ Fabricante: Ita Industrial Ltda., Mercosul Brasil e Extang Ind. e Com. Ltda.;
- ⇒ Modelo: Válvula VP<sub>4</sub>;
- ⇒ Tipo: fabricada em latão forjado.

### Características do Indicador de Pressão

- ⇒ Marca: Fabricante certificado segundo Portaria INMETRO 298/2010;
- ⇒ Modelo: Espiral Inox – recarregável 1,0 Mpa.

### Características do Conjunto Mangueira de Descarga

- ⇒ Marca: Nasha Indústria e Comércio Ltda. e Extang Ind. e Com. Ltda.;

- ⇒ Comprimento: 500mm ±10mm;
- ⇒ Material de fabricação: PVC com trama interna de nylon Ø interno 10,3mm;
- ⇒ Bocal de descarga: Bico plástico, Øint.9,5mm, conexão com liga de zinco, geometria cônica.

**MODELO P<sub>12</sub> - CÓDIGO I 122**

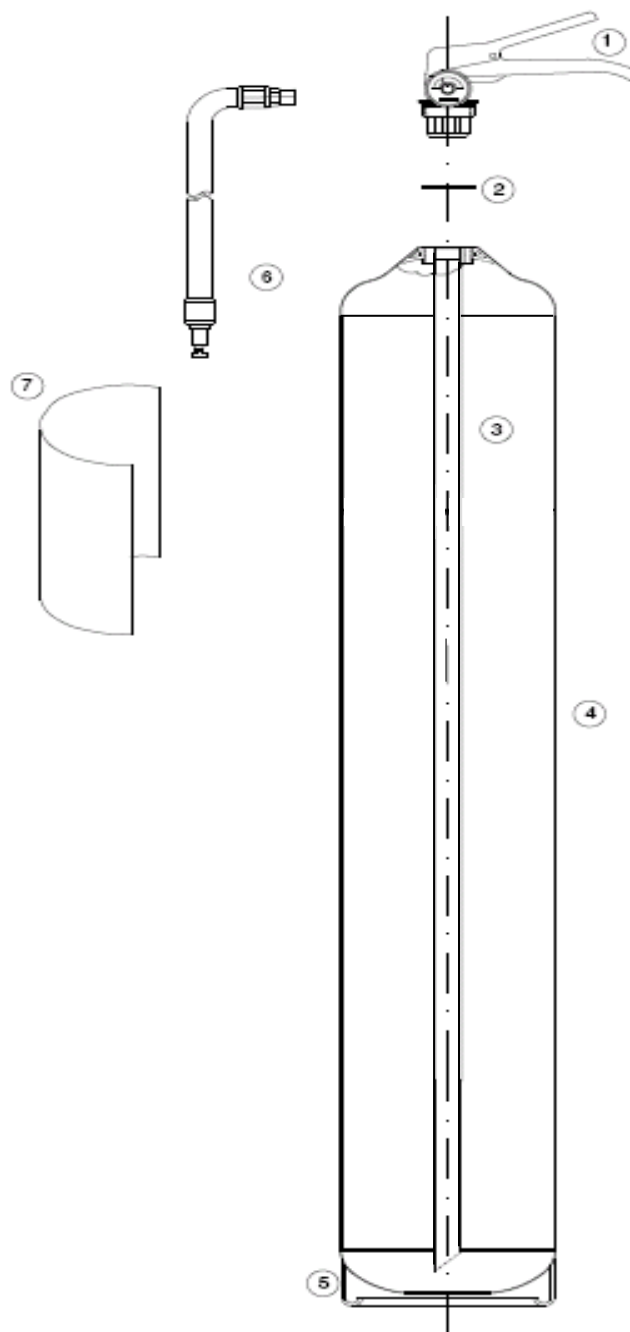

Item	Quant.	Código	Descrição	Especificações Técnicas
1	1	EXT-33	Conjunto de válvula	Latão forjado VP <sub>4</sub>
		EXT-09	Indicador de pressão	Espiral Inox 1,0 Mpa - recarregável
2	1	EXT-15	O' ring da válvula	Nitrílica Øint 26,57 X Øsec3,53mm – 70 Shore "A"
3	1	EXT-22	Tubo sifão	Tubo de polipropileno Ø14,0x2,0mm L= 553mm ± 2mm
4	1	-	Cilindro	Chapa de aço pintado



5	1	-	Saia	Chapa de aço pintado
6	1	EXT-24	Conjunto mangueira	PVC com trama interna de nylon Øint10,3mm. Bico plástico, Øint.9,5mm, conex. liga zinco. Comp.600mm ±10mm.
7	1		Quadro de Instruções	Vinil adesivo 20cmX28cm ou serigrafia ou serigrafia

### MODELO P<sub>12</sub> - CÓDIGO I 122

#### Características Técnicas

- ⇒ Extintor com Carga de Pó Químico ABC – 55% fosfato monoamônico;
- ⇒ Capacidade Extintora: 6-A:40-B:C;
- ⇒ Carga nominal: 12,0 Kg;
- ⇒ Tempo de descarga aproximado: ≥ 8 seg;
- ⇒ Rendimento mínimo na posição de uso: > 85%;
- ⇒ Tolerância de carga: ± 2%;
- ⇒ Código do projeto: I 122.

#### Características do Recipiente

- ⇒ Material de fabricação: chapas de aço laminado a frio;
- ⇒ Volume hidráulico (com tolerância): 12,70L ± 5%;
- ⇒ Diâmetro interno: 174,0 mm ± 1,0mm;
- ⇒ Pressão normal de carregamento: 1,0 Mpa;
- ⇒ Espessura das paredes do corpo: 1,06 mm ± 0,1mm;
- ⇒ Espessura das paredes das calotas: 1,20 mm ± 0,1mm;
- ⇒ Rosca interna: M-30 x 1,5;
- ⇒ Revestimento interno: tratamento de superfície - fosfatização;
- ⇒ Origem de fabricação: EXTANG – Indústria e Comércio Ltda.

O fundo e o gargalo são feitos mediante o corte, repuxo e gravação das chapas de aço em prensas seguindo instrução de trabalho; o corpo do extintor é obtido a partir da calandragem das chapas; as roscas são soldadas nos gargalos que depois são unidos aos corpos, tal qual acontece com os fundos, mediante a utilização de solda mig; Os cilindros são pintados e estão prontos para o processo de enchimento.

#### Características do Pó Químico Seco

- ⇒ Fabricante: Kidde Brasil, Extang Ind. e Com. Ltda. e Industria e Comércio Exata do Brasil Ltda.;
- ⇒ Tipo de Produto: Pó químico seco ABC – 55;
- ⇒ Teor de produto inibidor: 50 a 60% de fosfato monoamônico e 35% de sulfato amônico;
- ⇒ Massa específica aparente mínima: 0,8 g/cm<sup>3</sup>;
- ⇒ Fluidez min. 50 g/s;
- ⇒ Granulometria: malha 0,250mm = 0%;  
malha 0,425mm = 0%.

#### Características da Válvula de Descarga

- ⇒ Fabricante: Ita Industrial Ltda., Mercosul Brasil e Extang Ind. e Com. Ltda.;
- ⇒ Modelo: Válvula VP<sub>4</sub>;
- ⇒ Tipo: fabricada em latão forjado.

#### Características do Indicador de Pressão

- ⇒ Marca: Fabricante certificado segundo Portaria INMETRO 298/2010;
- ⇒ Modelo: Espiral Inox – recarregável 1,0 Mpa.

#### Características do Conjunto Mangueira de Descarga

- ⇒ Marca: Nasha Indústria e Comércio Ltda. e Extang Ind. e Com. Ltda.;
- ⇒ Comprimento: 600mm ±10mm;

- ⇒ Material de fabricação: PVC com trama interna de nylon Ø interno 10,3mm;
- ⇒ Bocal de descarga: Bico plástico, Øint.9,5mm, conexão com liga de zinco, geometria cônica.

**MODELO P<sub>12</sub> - CÓDIGO I 120**

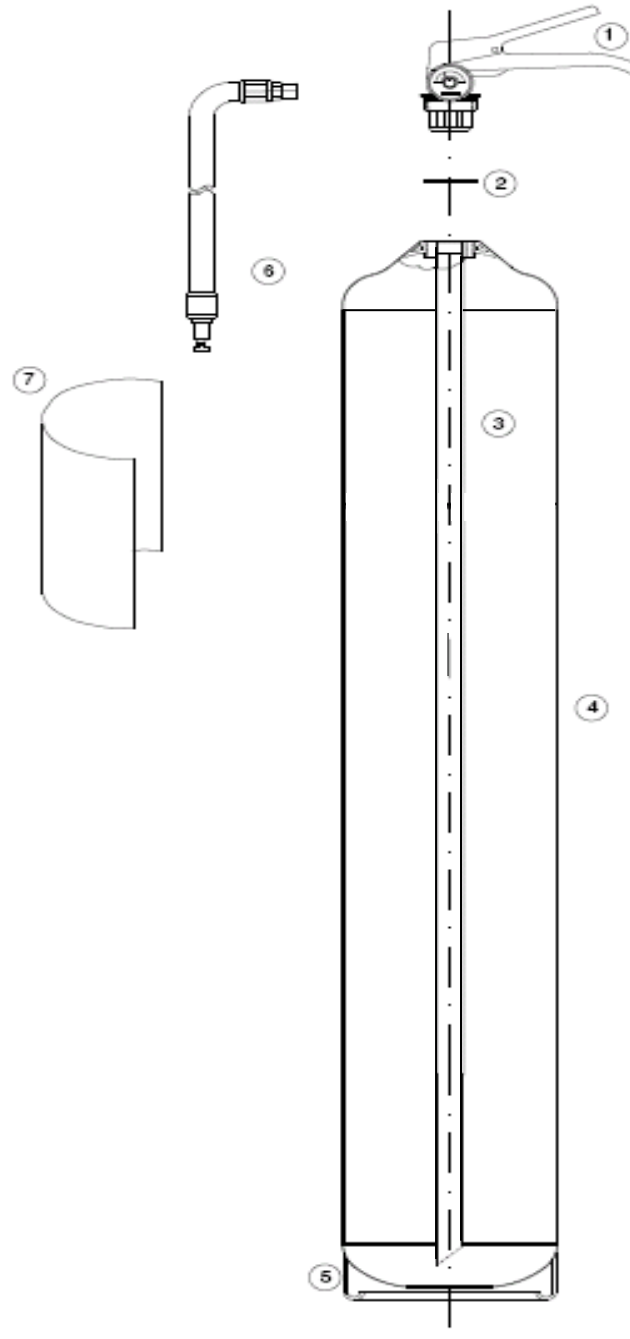

Item	Quant.	Código	Descrição	Especificações Técnicas
1	1	EXT-33	Conjunto de válvula	Latão forjado VP <sub>4</sub>
		EXT-09	Indicador de pressão	Espiral Inox 1,0 Mpa - recarregável
2	1	EXT-15	O' ring da válvula	Nitrílica Øint 26,57 X Øsec 3,53mm – 70 Shore "A"
3	1	EXT-22	Tubo sifão	Tubo de polipropileno Ø14,0x2,0mm L= 553mm ± 2mm
4	1	-	Cilindro	Chapa de aço pintado

5	1	-	Saia	Chapa de aço pintado
6	1	EXT-24	Conjunto mangueira	PVC com trama interna de nylon Øint10,3mm. Bico plástico, Øint.9,5mm, conex. liga zinco. Comp.600mm ±10mm.
7	1		Quadro de Instruções	Vinil adesivo 20cmX28cm ou serigrafia

### MODELO P<sub>12</sub> - CÓDIGO I 120

#### Características Técnicas

- ⇒ Extintor com Carga de Pó Químico BC – 95% bicarbonato de sódio (NaHCO<sub>3</sub>);
- ⇒ Capacidade Extintora: 40-B:C;
- ⇒ Carga nominal: 12,0 Kg;
- ⇒ Tempo de descarga aproximado: ≥ 8 seg;
- ⇒ Rendimento mínimo na posição de uso: > 85%;
- ⇒ Tolerância de carga: ± 2%;
- ⇒ Código do projeto: I 120.

#### Características do Recipiente

- ⇒ Material de fabricação: chapas de aço laminado a frio;
- ⇒ Volume hidráulico (com tolerância): 12,70L ± 5%;
- ⇒ Diâmetro interno: 174,0 mm ± 1,0mm;
- ⇒ Pressão normal de carregamento: 1,0 Mpa;
- ⇒ Espessura das paredes do corpo: 1,06 mm ± 0,1mm;
- ⇒ Espessura das paredes das calotas: 1,20 mm ± 0,1mm;
- ⇒ Rosca interna: M-30 x 1,5;
- ⇒ Revestimento interno: tratamento de superfície - fosfatização;
- ⇒ Origem de fabricação: EXTANG – Indústria e Comércio Ltda.

O fundo e o gargalo são feitos mediante o corte, repuxo e gravação das chapas de aço em prensas seguindo instrução de trabalho; o corpo do extintor é obtido a partir da calandragem das chapas; as roscas são soldadas nos gargalos que depois são unidos aos corpos, tal qual acontece com os fundos, mediante a utilização de solda mig; Os cilindros são pintados e estão prontos para o processo de enchimento.

#### Características do Pó Químico Seco

- ⇒ Fabricante: Kidde Brasil, Extang Ind. e Com. Ltda. e Industria e Comércio Exata do Brasil Ltda.;
- ⇒ Tipo de Produto: Pó químico seco BC – 95;
- ⇒ Teor de produto inibidor: 95% bicarbonato de sódio (NaHCO<sub>3</sub>);
- ⇒ Massa específica aparente mínima: 0,8 g/cm<sup>3</sup>;
- ⇒ Fluidez min. 50 g/s;
- ⇒ Granulometria: malha 0,250mm = 0%;  
malha 0,425mm = 0%.

#### Características da Válvula de Descarga

- ⇒ Fabricante: Ita Industrial Ltda., Mercosul Brasil e Extang Ind. e Com. Ltda.;
- ⇒ Modelo: Válvula VP<sub>4</sub>;
- ⇒ Tipo: fabricada em latão forjado.

#### Características do Indicador de Pressão

- ⇒ Marca: Fabricante certificado segundo Portaria INMETRO 298/2010;
- ⇒ Modelo: Espiral Inox – recarregável 1,0 Mpa.

#### Características do Conjunto Mangueira de Descarga

- ⇒ Marca: Nasha Indústria e Comércio Ltda. e Extang Ind. e Com. Ltda.;
- ⇒ Comprimento: 600mm ±10mm;

- ⇒ Material de fabricação: PVC com trama interna de nylon Ø interno 10,3mm;
- ⇒ Bocal de descarga: Bico plástico, Øint.9,5mm, conexão com liga de zinco, geometria cônica.

**MODELO AP - CÓDIGO I 100**

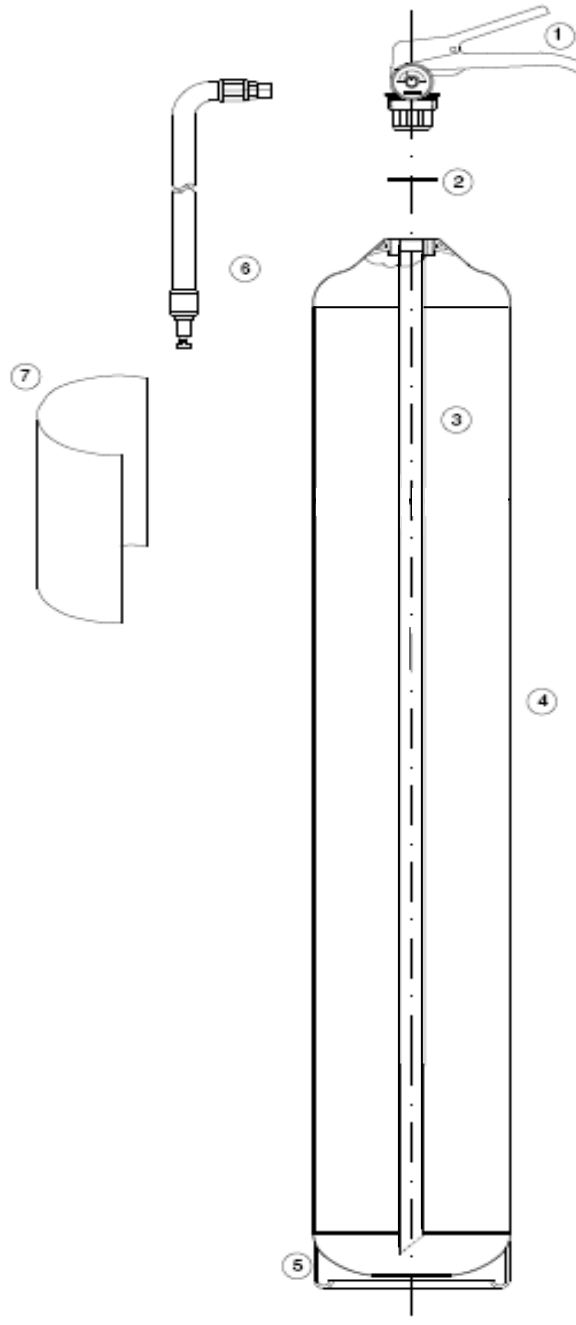

Item	Quant.	Código	Descrição	Especificações Técnicas
1	1	EXT-32	Conjunto de válvula	Latão forjado VP4
		EXT-09	Indicador de pressão	Espiral Inox 1,0 Mpa - recarregável
2	1	EXT-15	O' ring da válvula	Nitrílica Øint 26,57 X Øsec 3,53mm – 70 Shore "A"
3	1	EXT-22	Tubo sifão	Tubo de polipropileno Ø14,0x2,0mm L= 553mm ± 2mm
4	1	-	Cilindro	Chapa de aço pintado

5	1	-	Saia	Chapa de aço pintado
6	1	EXT-25	Conjunto mangueira	PVC com trama interna de nylon Øint10,3mm. Bico liga de zinco, Øint.3,2mm, conex. alumínio. Comp.600mm ±10mm.
7	1		Quadro de Instruções	Vinil adesivo 20cmX28cm ou serigrafia

## MODELO AP - CÓDIGO I 100

### Características Técnicas

- ⇒ Extintor com Carga de Água;
- ⇒ Capacidade Extintora: 2-A;
- ⇒ Carga nominal: 10 L;
- ⇒ Tempo de mínimo de descarga aproximado: 50seg;
- ⇒ Alcance mínimo do jato: 4 m;
- ⇒ Rendimento mínimo na posição vertical: 95%;
- ⇒ Revestimento interno: tratamento antioxidante;
- ⇒ Tolerância de carga: ± 2%;
- ⇒ Código do projeto: I 100.

### Características do Recipiente

- ⇒ Material de fabricação: chapas de aço laminado a frio;
- ⇒ Volume hidráulico (com tolerância): 12,70L ± 5%;
- ⇒ Diâmetro interno: 174,0 mm ± 1,0mm;
- ⇒ Pressão normal de carregamento: 1,0 Mpa;
- ⇒ Espessura das paredes do corpo: 1,06 mm ± 0,1mm;
- ⇒ Espessura das paredes das calotas: 1,20 mm ± 0,1mm;
- ⇒ Rosca interna: M-30 x 1,5;
- ⇒ Revestimento interno: pintura com tinta pó;
- ⇒ Origem de fabricação: EXTANG – Indústria e Comércio Ltda.

O fundo e o gargalo são feitos mediante o corte, repuxo e gravação das chapas de aço em prensas seguindo instrução de trabalho; o corpo do extintor é obtido a partir da calandragem das chapas; as rosca são soldadas nos gargalos que depois são unidos aos corpos, tal qual acontece com os fundos, mediante a utilização de solda mig; Os cilindros são pintados e estão prontos para o processo de enchimento.

### Características da Válvula de Descarga

- ⇒ Fabricante: Ita Industrial Ltda., Mercosul Brasil e Extang Ind. e Com. Ltda.;
- ⇒ Modelo: Válvula VP4;
- ⇒ Tipo: fabricada em latão forjado.

⇒

### Características do Indicador de Pressão

- ⇒ Marca: Fabricante certificado segundo Portaria INMETRO 298/2010;
- ⇒ Modelo: Espiral inox – recarregável, 1,0 Mpa.

### Características do Conjunto Mangueira de Descarga

- ⇒ Marca: Nasha Indústria e Comércio Ltda. e Extang Ind. e Com. Ltda.;
- ⇒ Comprimento: 600mm ±10mm;
- ⇒ Material de fabricação: PVC com trama interna de nylon Ø interno10,3mm;
- ⇒ Bocal de descarga: Bico de liga de zinco, Ø interno.3,2mm, conexão de alumínio, geometria paralela.

**MODELO EM - CÓDIGO E100**

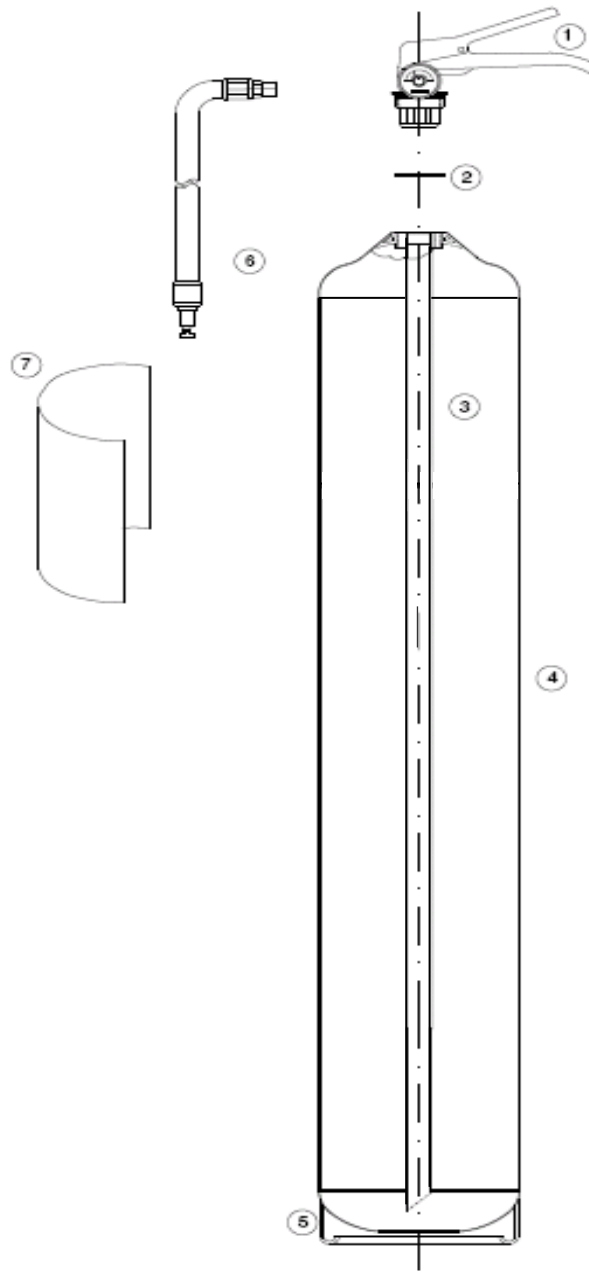

Item	Quant.	Código	Descrição	Especificações Técnicas
1	1	EXT-32	Conjunto de válvula	Latão forjado VP <sub>4</sub>
		EXT-09	Indicador de pressão	Espiral Inox 1,0 Mpa - recarregável
2	1	EXT-15	O' ring da válvula	Nitrílica Øint 26,57 X Øsec3,53mm – 70 Shore "A"
3	1	EXT-22	Tubo sifão	Tubo de polipropileno Ø14,0x2,0mm L= 553mm ± 2mm
4	1	-	Cilindro	Chapa de aço pintado
5	1	-	Saia	Chapa de aço pintado
6	1	EXT-43	Conjunto mangueira	PVC com trama interna de nylon Øint11 a 13mm. Bico difusor com aerador e conexões de metal não ferroso.. Comp.530mm ±10mm.
7	1		Quadro de Instruções	Vinil adesivo 20cmX28cm ou serigrafia

## MODELO EM - CÓDIGO E100

### ⇒ Características Técnicas

- ⇒ Extintor com Carga de Espuma Mecânica;
- ⇒ Capacidade Extintora: 2-A:10-B;
- ⇒ Carga nominal: 10 L;  
Tempo de mínimo de descarga aproximado: 50seg;  
Rendimento mínimo na posição vertical: 90%;
- ⇒ Revestimento interno: tratamento antioxidante
- ⇒ Tolerância de carga:  $\pm 2\%$ ;
- ⇒ Código do projeto: E100.

### ⇒ Características do Recipiente

- ⇒ Material de fabricação: chapas de aço laminado a frio;
- ⇒ Volume hidráulico (com tolerância): 12,70L  $\pm 5\%$ ;
- ⇒ Diâmetro interno: 174,0 mm  $\pm 1,0$ mm;
- ⇒ Pressão normal de carregamento: 1,0 Mpa;
- ⇒ Espessura das paredes do corpo: 1,06 mm  $\pm 0,1$ mm;
- ⇒ Espessura das paredes das calotas: 1,20 mm  $\pm 0,1$ mm;
- ⇒ Rosca interna: M-30 x 1,5;
- ⇒ Revestimento interno: pintura com tinta pó;
- ⇒ Origem de fabricação: EXTANG – Indústria e Comércio Ltda.

O fundo e o gargalo são feitos mediante o corte, repuxo e gravação das chapas de aço em prensas seguindo instrução de trabalho; o corpo do extintor é obtido a partir da calandragem das chapas; as roscas são soldadas nos gargalos que depois são unidos aos corpos, tal qual acontece com os fundos, mediante a utilização de solda mig; Os cilindros são pintados e estão prontos para o processo de enchimento.

### ⇒ Características da Válvula de Descarga

- ⇒ Fabricante: Ita Industrial Ltda., Mercosul Brasil e Extang Ind. e Com. Ltda.;
- ⇒ Modelo: Válvula VP4;
- ⇒ Tipo: fabricada em latão forjado.

⇒

### ⇒ Características do Indicador de Pressão

- ⇒ Marca: Fabricante certificado segundo Portaria INMETRO 298/2010;
- ⇒ Modelo: Espiral inox – recarregável, 1,0 Mpa.

### ⇒ Características do Conjunto Mangueira de Descarga

- ⇒ Marca: Indústria Metalurgica Caieiras Ltda.;
- ⇒ Comprimento: 530mm  $\pm 10$ mm;
- ⇒ Material de fabricação: PVC com trama interna de nylon  $\varnothing$ int11 a 13mm.
- ⇒ Bico difusor com aerador e conexões de metal não ferroso..

### Líquido Gerador de Espuma

- ⇒ Marca: Miracema Nuodex Ind. Química Ltda.
- ⇒ Nome comercial: Liovac AFFF-3/6